

## Installazione della scatola HTS1000

Praticare sul muro un foro compatibile con le dimensioni della scatola (285,4x196,4x70 mm) in una posizione idonea all'operatore (si consiglia 1.6m da pavimento finito). Sfondare le pre-fratture necessarie a far passare le tubazioni predisposte per alimentazione e cavo Ethernet. Far passare le tubazioni e posizionare la scatola nel foro. Passare i fili e cavi, e connettere il conduttore di terra ai fori (d) attraverso una vite autofilettante (non in dotazione). Si consiglia di

- Sfruttare le asole di posa (c) per mantenere ferma la scatola.
- Prestare particolare attenzione che la scatola sia a livello (usare la livella)
- Prestare particolare attenzione che la scatola abbia il bordo frontale a filo muro finito.

Fermare la scatola con malta e attendere la presa della stessa secondo le prescrizioni del prodotto usato.

- Riferimenti profondità (n.4)
- Pre-fratture entrata cavi (n.26)
- Asole di posa (n.3)
- Fori per messa a terra (n.2)
- Fori per viti monitor (n.4)

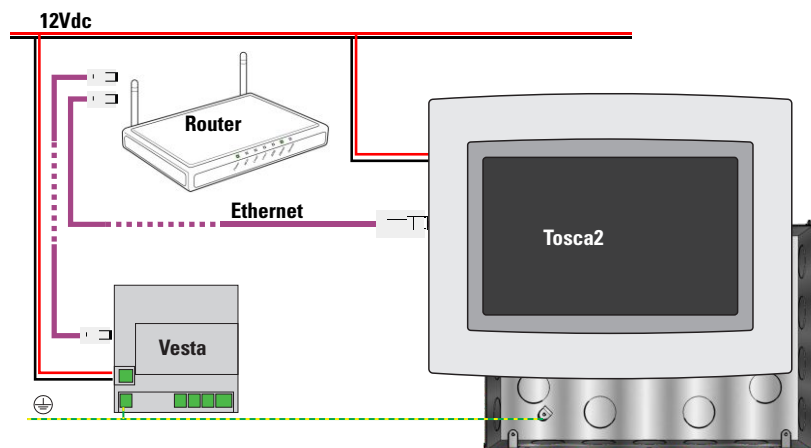
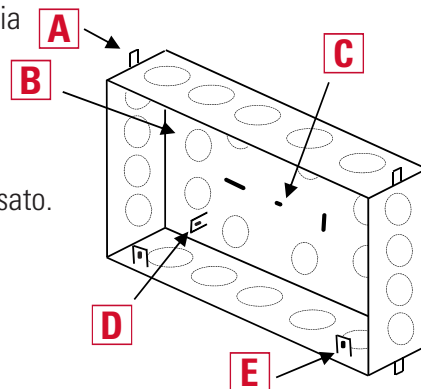

## Installazione del dispositivo

Dopo aver installato a bolla a filo muro la scatola da incasso metallica Master HTS1000, provvedere i cablaggi necessari al dispositivo:

- **alimentazione 12Vdc** (min. 2A) (con il morsetto in dotazione). PRESTARE ATTENZIONE AL DIMENSIONAMENTO DEI FILI/CAVI DI MODO CHE AL MONITOR ARRIVI LA TENSIONE NOMINALE.
- **cavo ethernet** Cat.5 o Cat.6 proveniente dal router dello stabile o dalla scheda Vesta (in questo caso si consiglia un cavo Cat.5 o Cat.6 in configurazione cross)

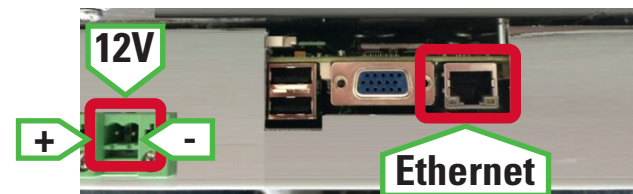

Collegare l'alimentazione 12Vdc e il cavo ethernet come in figura. Agganciare TOSCA alla scatola da incasso attraverso le 4 viti in dotazione.

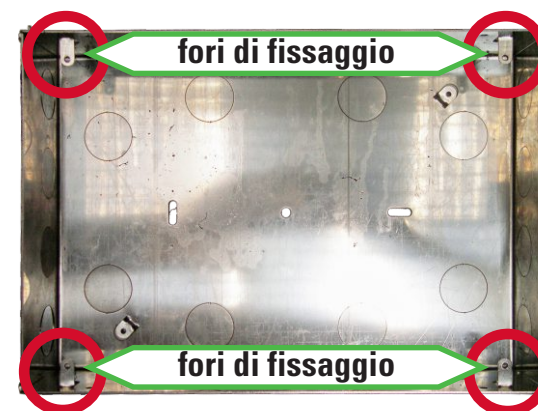

Al termine dell'installazione, attivare il software e inserire la placca negli appositi agganci.

## Installation of the HTS1000 box

Make a hole on the wall compatible with the dimensions of the box (285.4x196.4x70 mm) in a position suitable for the operator (1.6 m from the finished floor is recommended). Break through the pre-fractures necessary to pass the hoses prepared for the power supply and Ethernet cables. Pass the hoses and place the box in the hole. Pass the wires and cables, and connect the earth wire to the holes (d) through a self-tapping screw (not supplied).

We recommend to:

- Use the eyelets (c) to keep the box still.
- Pay particular attention that the box is level (use a spirit level)
- Pay particular attention that the box front edge is flush with the finished wall.

Secure the box with mortar and wait for it to dry according to the provisions of the product used.

- References depth (No.4)
- Pre-fractured cable entry (No.26)
- Eyelets (No.3)
- Earthing holes (No. 2)
- Monitor screw holes (No.4)

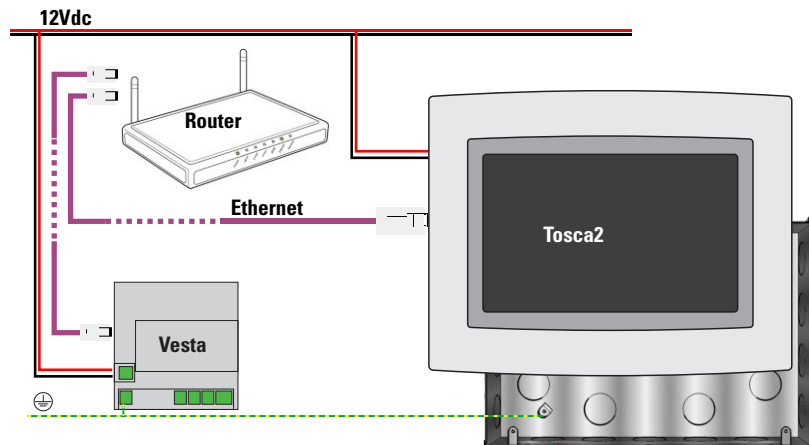
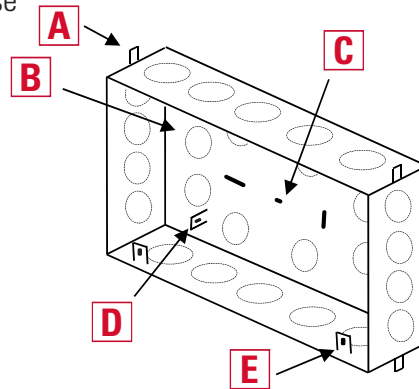

## Device installation

Once the Master HTS1000 metal box has been mounted flush to the wall, provide the wiring necessary to the device:

- **12Vdc power supply** (at least 2A) with the supplied terminal. **PAY ATTENTION TO THE SIZING OF THE WIRES/CABLES SO THAT THE NOMINAL VOLTAGE REACHES THE MONITOR.**
- Cat.5 or Cat.6 **Ethernet** cable coming from the router or from the Vesta board (in this case we recommend a Cat.5 or Cat.6 cable in cross configuration)

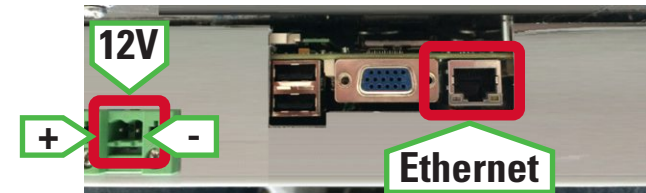

Connect the 12Vdc power supply and the ethernet cable as shown. Fix TOSCA to the recessed box using the 4 screws supplied.

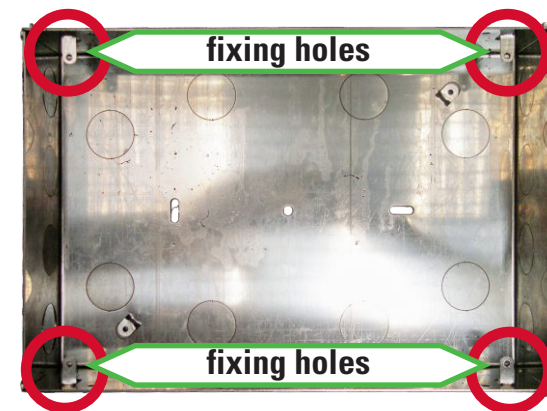

At the end of the installation, activate the software and insert the plate into the appropriate hooks.

## Instalación de la caja HTS1000

Haga una abertura en la pared compatible con las dimensiones de la caja (285,4x196,4x70 mm) en una posición adecuada para el operador (se recomienda 1,6 m desde el piso terminado). Rompa los troquelados necesarios para pasar las tuberías preparadas para la fuente de alimentación y el cable de Ethernet. Pase las tuberías y coloque la caja en el agujero. Pase los hilos y los cables, y conecte el conductor de tierra a los orificios (d) a través de un tornillo autorroscante (no incluido).

Recomendamos

- Aprovechar las ranuras (c) para mantener la caja sujeta.
- Prestar especial atención a que la caja esté nivelada (use el nivelador)
- Prestar especial atención a que la caja tenga el borde frontal alineado con la pared acabada.

Sujete la caja con mortero y espere a que fragüe de acuerdo con las prescripciones del producto utilizado.

- Referencias sobre la profundidad (n.º 4)
- Troquel para la entrada de cables (n.º 26)
- Ranuras de colocación (n.º 3)
- Agujeros de puesta a tierra (n.º 2)
- Agujeros para tornillos de monitor (n.º 4)

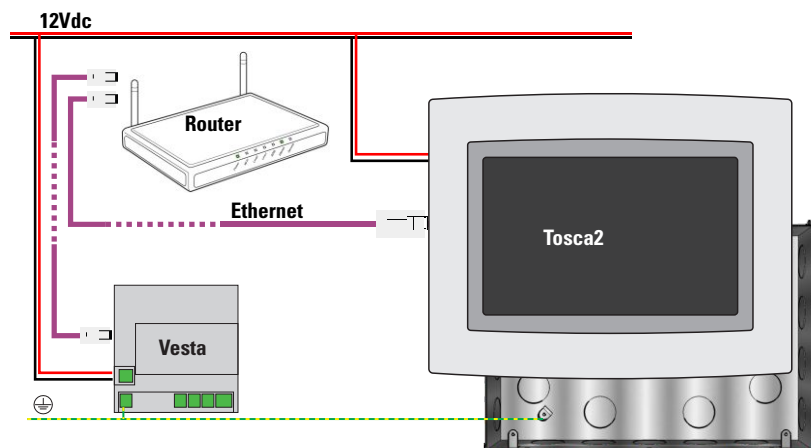
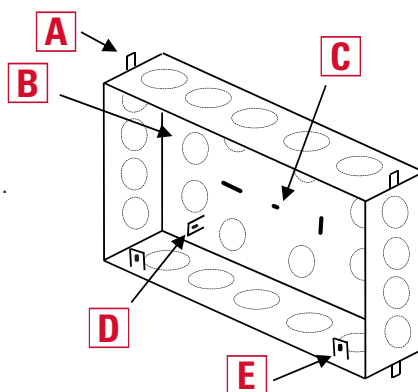

## Instalación del dispositivo

Una vez nivelada a ras de pared la caja metálica empotrada Master HTS1000, realice el cableado necesario para el dispositivo:

- Fuente de **alimentación de 12 V CC** (mínimo 2 A) con el terminal suministrado. PRESTE ATENCIÓN A LA DIMENSIÓN DE LOS HILOS / CABLES DE MANERA QUE EL MONITOR RECIBA LA TENSIÓN NOMINAL.
- Cable **Ethernet** Cat.5 o Cat.6 procedente del Router o de la tarjeta Vesta (en este caso, recomendamos un cable Cat.5 o Cat.6 en configuración cruzada)

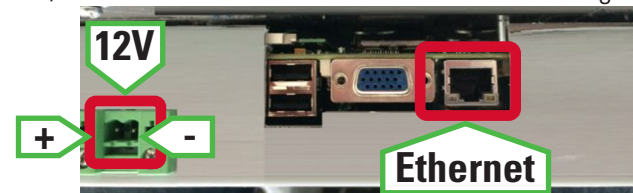

Conecte la fuente de alimentación de 12 V CC y el cable de Ethernet como se muestra. Enganche TOSCA a la caja empotrada utilizando los 4 tornillos suministrados.

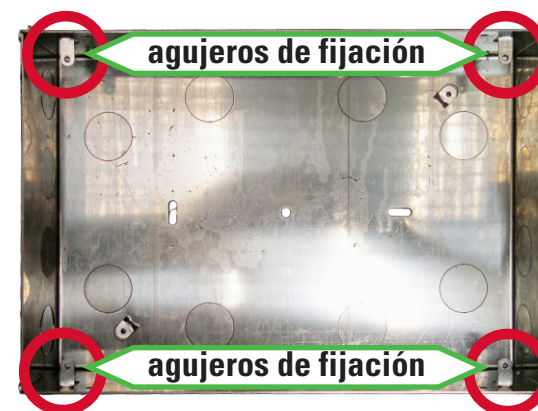

Al final de la instalación, active el programa e introduzca la placa en los ganchos correspondientes.

## Installation de la boîte HTS1000

Faire un trou dans le mur, compatible avec les dimensions de la boîte (285,4x196,4x70 mm) dans une position adaptée pour l'opérateur (1,6 m du sol fini est recommandé). Briser les prédécoupes pour passer les tuyaux prédisposés pour l'alimentation et le câble Ethernet. Passer les tuyaux et placer la boîte dans le trou. Passer les fils et les câbles et connecter le fil de terre aux trous (d) à l'aide d'une vis autotaraudeuse (non fournie).

Nous recommandons :

- d'utiliser les fentes (c) pour garder la boîte immobile.
- de veiller à ce que la boîte soit à niveau (utiliser le niveau).
- de veiller à ce que le bord de la boîte soit aligné avec le mur fini.

Fixer la boîte avec du mortier et attendre qu'il sèche conformément aux prescriptions du produit utilisé.

- Références profondeur (n° 4)
- Prédécoupes des câbles (n° 26)
- Fentes (n° 3)
- Trous de mise à la terre (n° 2)
- Trous pour les vis de l'écran (n° 4)

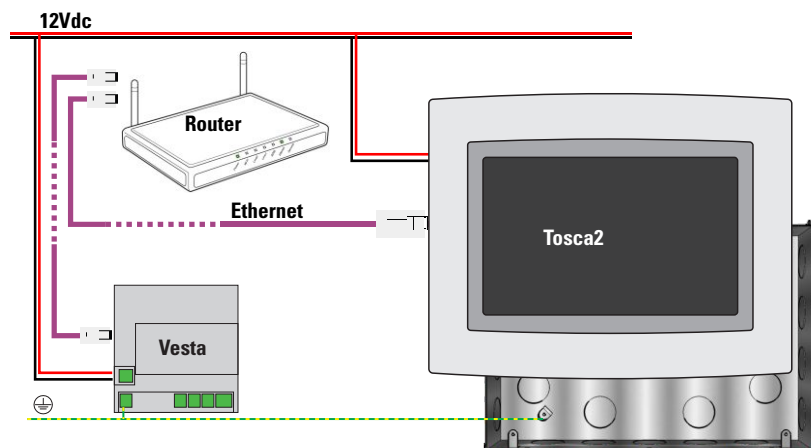
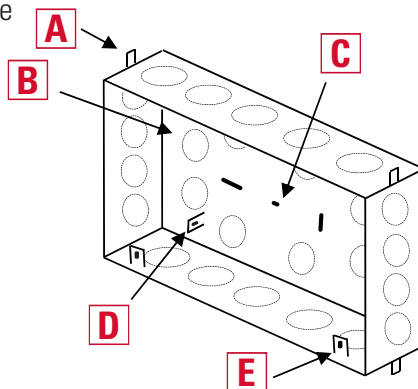

## Installation de l'appareil

Une fois que le boîtier métallique encastré Master HTS1000 a été installé au ras du mur, effectuer le câblage nécessaire:

- **Alimentation 12Vcc** (au moins 2A) (avec la borne fournie). VEILLER À LA DIMENSION DES FILS/CÂBLES AFIN QUE LA TENSION NOMINALE ARRIVE DANS L'ÉCRAN.
- Câble **Ethernet** Cat.5 ou Cat.6 provenant du routeur de l'établissement ou de la carte Vesta (dans ce cas, nous recommandons un câble Cat.5 ou Cat.6 en configuration croisée).

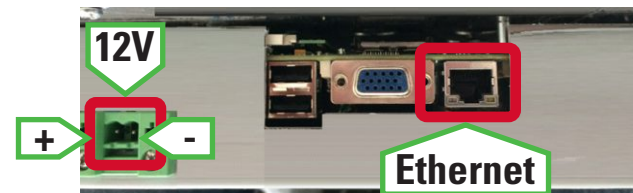

Connecter l'alimentation 12 Vcc et le câble Ethernet comme indiqué. Accrocher TOSCA à la boîte d'encastrement à l'aide des 4 vis fournies.

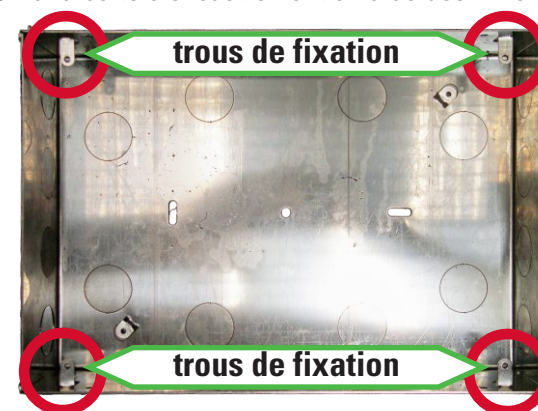

À la fin de l'installation, activer le logiciel et insérer la plaque dans les crochets appropriés.